

# G100

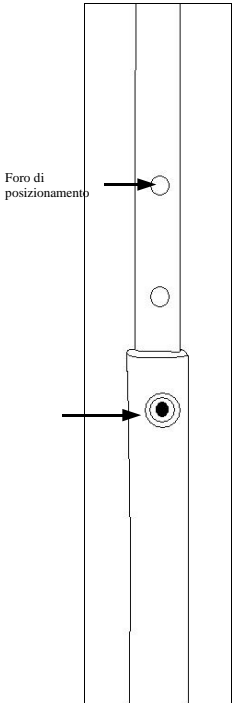

## Regolazione asta

Con la regolazione dell'altezza del bancale è necessario regolare anche l'asta,svitando la vite a brugola e cambiando posizione all'asta interna.

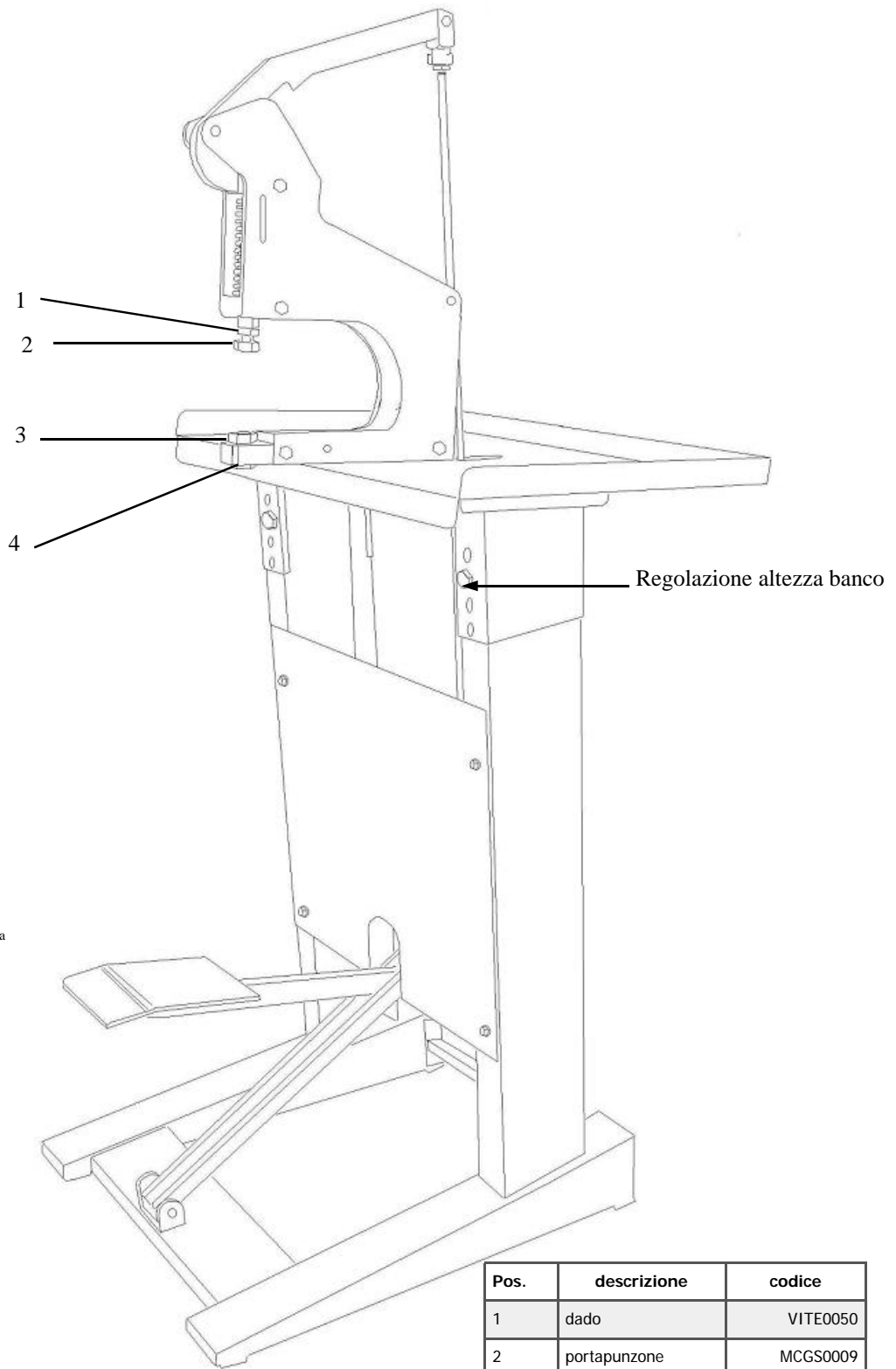
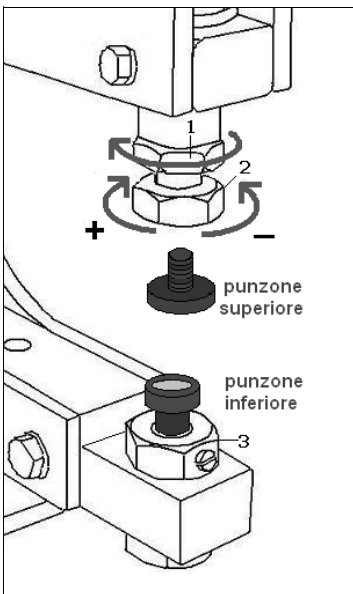

Pos.	descrizione	codice
1	dado	VITE0050
2	portapunzone	MCGS0009
3	portapunzone	MCMT0008
4	dado	VITE0148

## REGOLAZIONE PUNZONI :

MONTARE I PUNZONI SUPERIORE ED INFERIORE NEGLI APPOSITI PORTAPUNZONI (RIF.2 E RIF.3) CON UNA CHIAVE DA 22 ALLENTARE IL CONTRODADO ( RIF.1) E GIRARE IN SENSO ORARIO O ANTIO- RARIO IL PORTAPUNZONE SUPERIORE (RIF.2) PER AVVICINARE O ALLONTANARE I PUNZONI.